

Gebrauchsanweisung für Heizkörper EL 300 D

Lesen Sie die gesamte Bedienungsanleitung, bevor Sie mit der Installation beginnen.

Überprüfen Sie, ob alle Teile in der Verpackung enthalten sind. Wenden Sie sich an Ihren Händler, wenn etwas fehlt.

Der Inhalt des Pakets:

- 1 Stück Heizkörper 300 Watt
- 1 Stück Kontrollkasten mit Thermostat
- 1 Stück Schlüssel zur Montage des Heizkörpers
- 4 Stück Abstandshalter zur Montage hinter den Aufhängungen
- 1 Stück Blindstopfen



Montage:

Das Heizkörper darf nur in wasserbasierten Badheizkörpern eingebaut werden.

Das Heizkörper darf nur von einer autorisierten Elektrofachkraft installiert werden.

Der Heizkörper und der Thermostat werden gemäß der aktuellen Niederspannungsrichtlinie EN-60335-1, 60335-2-30 und 60335-2-43 und der EMV-Richtlinie CEE 89/336 hergestellt

DATEN: 300 W 230 V AC (Max 1000 W - 10A)
IP X4
Regulierungszone + 6°C bis + 60°C
Sensor NTC 10K. Ohm



Die Heizung muss immer im Boden des Heizkörpers montiert werden. Es ist frei wählbar, ob es sich um eine rechte oder linke Seite handelt.

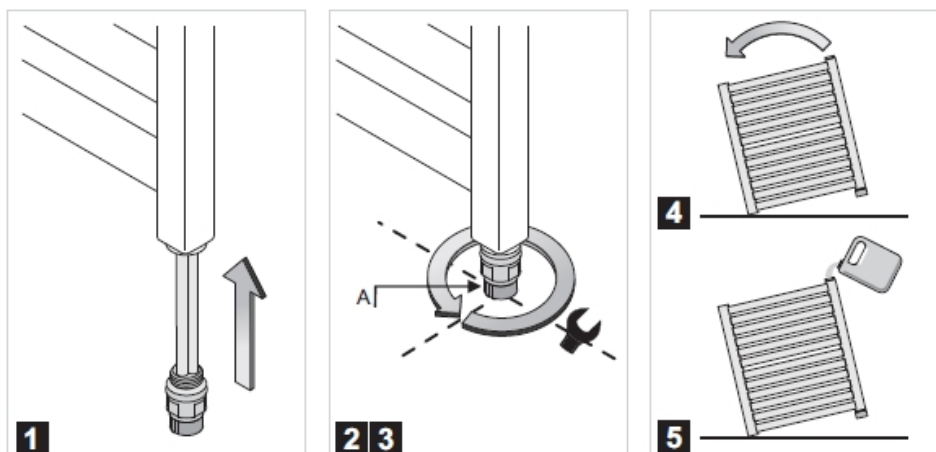

Die Elektrokartusche wird wie in Zeichnung 1 gezeigt in den Heizkörper geschoben. Dann wird sie wie in Zeichnung 2 und 3 gezeigt festgezogen.

Befüllen Sie den Badheizkörper bis zur Unterkante des oberen Querrohres mit sauberem Wasser. Bei Frostgefahr ca. 90% Wasser + ca. 10% Glykol (Kühlmittel). Das Befüllen muss sehr langsam erfolgen, um Lufteinschlüsse im Badheizkörper zu vermeiden.

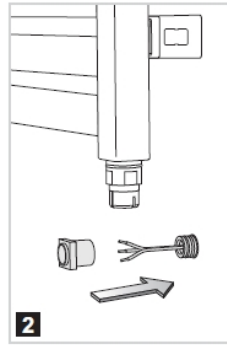
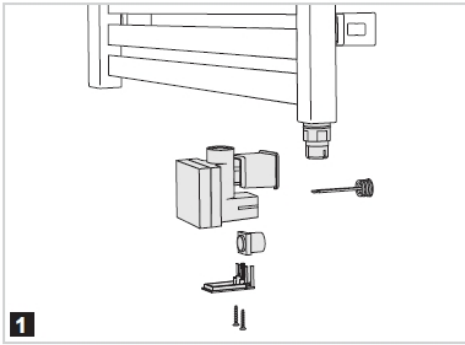

Zeichnung 1 zeigt Teile für den Zusammenbau.

Zeichnung 2 zeigt, wie das Kabel von der Wand abisoliert und die Hülse darüber geschoben wird.

Die Zeichnungen 3a und 3b zeigen, wie das Kabel so geschnitten wird, dass es in den Schaltkasten passt

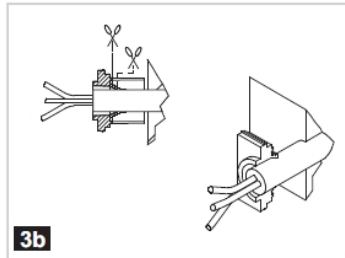
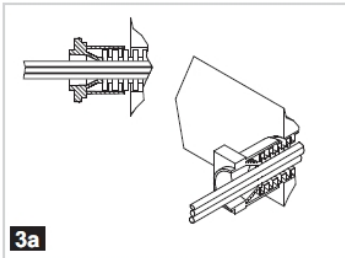

Die Zeichnungen 4, 5 und 6 zeigen, wie das Kabel von der Wand zum Steuerkasten angeschlossen wird.

Der Abstand von der Unterkante des Heizkörpers bis zum mittleren Anschluss beträgt 70 mm.

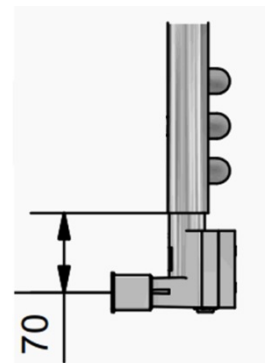

Um einen sicheren Abstand zur Wand zu gewährleisten, damit das Kabel in der Elektrokartusche montiert werden kann, müssen Sie die 4 mitgelieferten Abstandshalter hinter den Aufhängern am Heizkörper platzieren.

Zeichnung 7 zeigt, wie die Abdeckung nach unten über die Fuge geschoben wird, so dass sie bis zur Wand geschlossen ist.

Zeichnung 8 zeigt, wie die kleine Schraube auf der Rückseite des Steuerkastens endgültig festgezogen wird.

Nach ca. 1 Stunde Betrieb, wenn der Heizkörper maximal heiß ist, wird wie folgt überprüft:

- Der Flüssigkeitsstand sollte jetzt ca. 2cm. von der Oberkante des Heizkörpers.

- Jede Anpassung erfolgt durch Nachfüllen oder Wasser ablassen.

- Abschließend den oberen Blindstopfen und das Entlüftungsventil montieren.

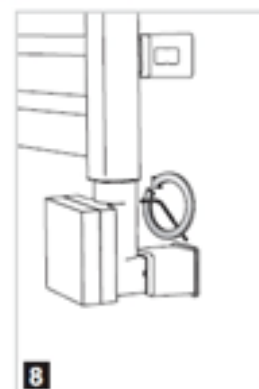
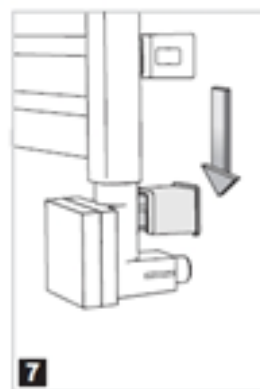
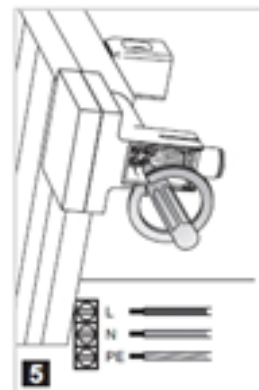
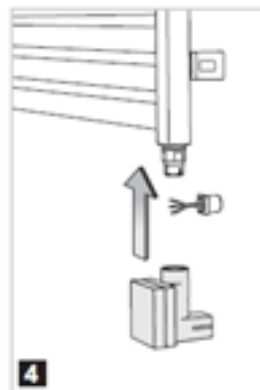

Bedienungsanleitung:

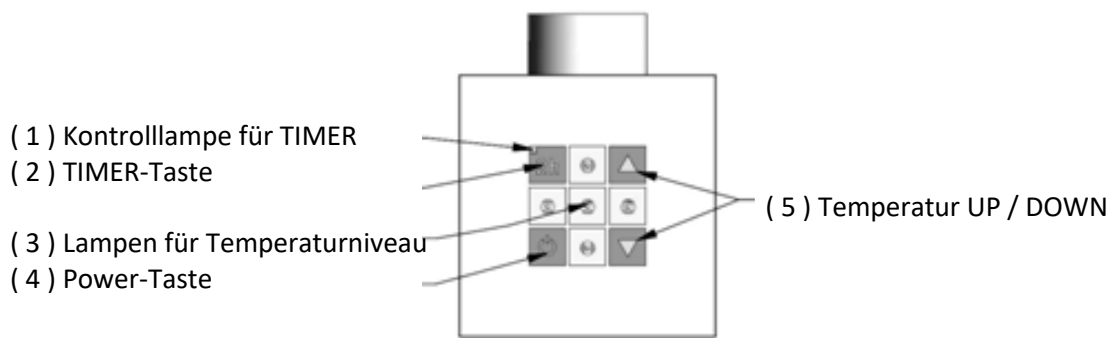

- Durch Drücken der Taste (4) können Sie die Heizung ein- und ausschalten.
- Anschließend können Sie mit den Tasten (5) die Temperatur nach oben oder unten regulieren. In den Kontrollleuchten (3) leuchtet beim Hochregeln ein rotes Licht auf und erlischt beim Herunterregeln. Das Temperaturniveau wird zwischen 6 und 60 Grad Celsius liegen.
- Wenn Sie die TIMER-Funktion (2) aktivieren, während die Heizung eingeschaltet ist, bleibt sie 2 Stunden lang bei der voreingestellten Temperatur und schaltet sich dann vollständig aus. Anschließend leuchtet die Kontrollleuchte für die TIMER-Funktion (1) grün auf.
- Wenn Sie die TIMER-Funktion (2) bei ausgeschalteter Heizung aktivieren, leuchtet die Kontrollleuchte für die TIMER-Funktion (1) grün und die Heizung schaltet sich nach 2 Stunden ein.

FROSTSCHUTZ-Funktion:

Wenn die Temperatur im Raum unter 5-7 Grad fällt, wird die FROSTSCHUTZ-Funktion der Heizung aktiviert.

Die Heizung schaltet sich automatisch ein und hält den Heizkörper auf über 5-7 Grad.

Während dieses Vorgangs blinkt die Kontrollleuchte in der Mitte rot.



Das Obige muss sorgfältig befolgt werden - TVS übernimmt keine Verantwortung für Fehlverhalten Montage / Befüllung

**Im Zweifelsfall oder bei Fragen - rufen Sie +45 64 81 37 05 an
oder gehen Sie zu www.tvs.dk**